

# Vérins profilés aluminium Série 61

Simple et double effet, magnétique, amorti  
 Versions standards, faibles frottements, basses températures et tandem

Ø32-40-50-63-80-100-125 mm



Les vérins Série 61 sont fabriqués selon la norme ISO 15552. Deux rainures ont été prévues sur trois des côtés dans lesquelles viennent se loger intégralement les capteurs magnétiques de proximité. Elles peuvent être recouvertes de caches rainures.

Cette série est équipée en standard d'amortissements pneumatiques réglables. De plus, ils sont pourvus d'un amortissement élastique fixe réduisant l'impact du piston sur les fonds1

» ISO 15552 ( ancien DIN/ ISO 6431 / VDMA 24562 )

» Tige inox roulée

» Clean design avec amortissements pneumatiques réglables

» Versions spéciales sur demande

#### TANDEM:

» Doublement des forces de poussée et de traction

#### FAIBLES FROTTEMENTS:

» Force de frottements réduite de plus de 40%

#### BASSES TEMPERATURES:

» Versions -40 et -50°C.

#### VARIANTE G POUR AMBIANCES SEVERES:

» Joint racleur Scraper résistant aux résidus (ciment, résine, résidus de bois, etc ... )

## CARACTERISTIQUES GENERALES

Type de construction	profilé ( à tirants )
Fonctionnement	simple et double effet, tandem. Version faibles frottements : double effet seulement
Matériaux	Standard : fonds aluminium, tige inox roulée AISI 420B, tube profilé aluminium anodisé, écrous de tirants et tirants acier zingué, joints PU; Faibles frottements : matériaux standards avec joint de piston et joint de nez NBR ( joint de nez FKM sur demande ) Basses températures : matériaux standards avec tige inox AISI 420B chromée, joint racleur Scraper laiton, écrous de tirants AISI 303, tirants AISI 420B, joints de piston PU et joint de nez NBR
Type de fixation	bride avant et arrière, pieds, charnière intermédiaire, charnière avant et arrière, charnière combinée
Courses min-max	10 à 2500 mmm
Température de fonctionnement	Standard et faibles frottements : 0 à +80°C ( -20 °C avec air sec ) Basse température, version -40°C : -40 à +60°C ( -40 °C avec air sec ) Basse température, version -50°C : -50 à +60°C ( -50 °C avec air sec )
Pression de service	1 à 10 bar ( version standard et basses températures ) ; 0,1 à 10 bar ( version faibles frottements )
Vitesse	10 à 1000 mm/sec sans charge ( version standard et basses températures ) 5 à 1000 mm/sec sans charge ( version faibles frottements )
Fluide	air filtré, sans lubrification; Pour version standard seulement : en cas d'utilisation avec air lubrifié, il est conseillé d'utiliser de l'huile ISO VG32 et de ne pas interrompre la lubrification.

**TABLEAU DES COURSES STANDARDS DES VERINS SERIE 61**

■ = Simple effet ( standard et basses températures ) x = Double effet ( standard, faibles frottements et basses températures )  
Courses jusqu'à 2500 mm : Sur demande

VÉRINS SÉRIE 61

COURSES STANDARD														
Ø	25	50	75	80	100	125	150	160	200	250	300	320	400	500
32	■ x	■ x	■ x	x	x	x	x	x	x	x	x	x	x	x
40	■ x	■ x	■ x	x	x	x	x	x	x	x	x	x	x	x
50	■ x	■ x	■ x	x	x	x	x	x	x	x	x	x	x	x
63	■ x	■ x	■ x	x	x	x	x	x	x	x	x	x	x	x
80	■ x	■ x	■ x	x	x	x	x	x	x	x	x	x	x	x
100		■ x	■ x	x	x	x	x	x	x	x	x	x	x	x
125		x	x	x	x	x	x	x	x	x	x	x	x	x

**CODIFICATION DES VERINS SERIE 61**

<b>61</b>	<b>M</b>	<b>2</b>	<b>P</b>	<b>050</b>	<b>A</b>	<b>0200</b>	
-----------	----------	----------	----------	------------	----------	-------------	--

<b>61</b>	SERIE
<b>M</b>	VERSION : M = standard, magnétique - L = faibles frottements, magnétique
<b>2</b>	FONCTIONNEMENT : 1 = simple effet ( ressort avant - Ø32 à 100 ) 2 = double effet* ( amortissement avant et arrière ) 3 = double effet* ( non-amorti ) 4 = double effet* ( amortissement arrière ) 5 = double effet* ( amortissement avant ) 6 = double effet* ( tige traversante, amortissement avant et arrière ) 7 = simple effet ( tige traversante ) 8 = double effet* ( tige traversante, sans amortissement )
	SYMBOLES PNEUMATIQUES CS07 CD09 CD08 CD10 CD11 CD13 CS11 CD12
<b>P</b>	MATERIAUX : P = Voir caractéristiques générales page 1/1.25.01 R = Tirants inox AISI 420B, écrous de tirants AISI 303 ; Autres, voir p.1/1.25.01 C = Tige inox roulée AISI 303, écrou AISI 304 U = Tige inox roulée AISI 303, écrou AISI 304, tirants inox AISI 420B, écrous de tirants AISI 303 W = Tige inox roulée AISI 304, écrou AISI 304, tirants inox AISI 420B, écrous de tirants AISI 303 Z = Tige inox chromée AISI 420B, écrou de tige AISI 304, tirants inox AISI 420B, écrous de tirants AISI 303, joints basses températures ( -40°C ), joint racleur scraper laiton [ Version dispo hors Ø 125 mm ] Y = Tige inox chromée AISI 420B, écrou de tige AISI 304, tirants inox AISI 420B, écrous de tirants AISI 303, joints basses températures ( -50°C ), joint racleur scraper laiton [ Version dispo hors Ø 125 mm ]
<b>050</b>	ALESAGE : 032 = 32 mm - 040 = 40 mm - 050 = 50 mm - 063 = 63 mm - 080 = 80 mm - 100 = 100 mm - 125 = 125 mm
<b>A</b>	TYPE DE CONSTRUCTION : A = standard, avec écrou de tige - RL = vérin avec bloqueur de tige
<b>0200</b>	COURSE (voir tableau)
	= standard V = joint de tige FKM N = tandem ( symbole pneumatique: CD8T) R = joint de tige NBR W = ts joints FKM ( +130°C ) C = recouvrement PU gris* L = vers. faibles frottements sans joint de nez ( aliment. ar. seul. )** ( _ _ ) = Tige rallongée de _ _ _mm G = joint racleur scraper laiton ( tige inox chromée AISI 420B, joint de nez NBR )  * Version C sur demande. Veuillez contacter notre service technique ** La possibilité de commander le vérin sans joint de nez, diminue encore les frottements ( chambre arrière alimenté seult ).

Toutes les versions double effet sont livrables en version faibles frottements.

**SYMBOLES PNEUMATIQUES**

Les symboles pneumatiques indiqués dans la CODIFICATION sont représentés ci-dessous.

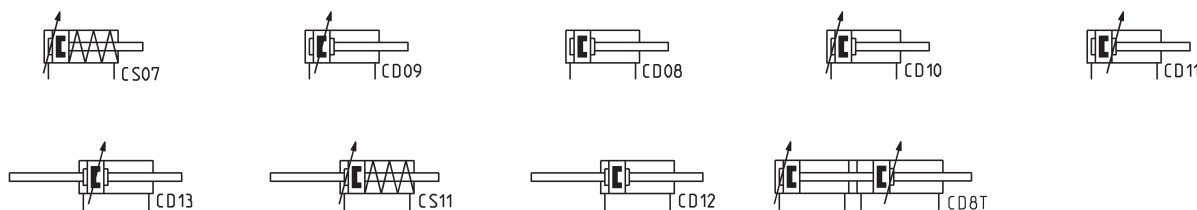

Vérins Série 61 faibles frottements - EXEMPLES D'APPLICATIONS

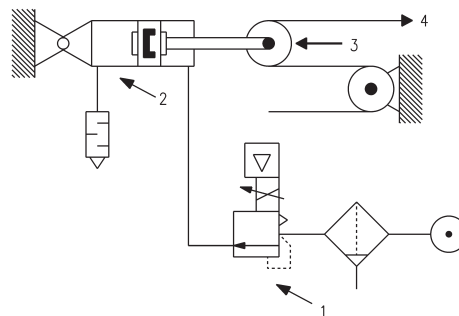
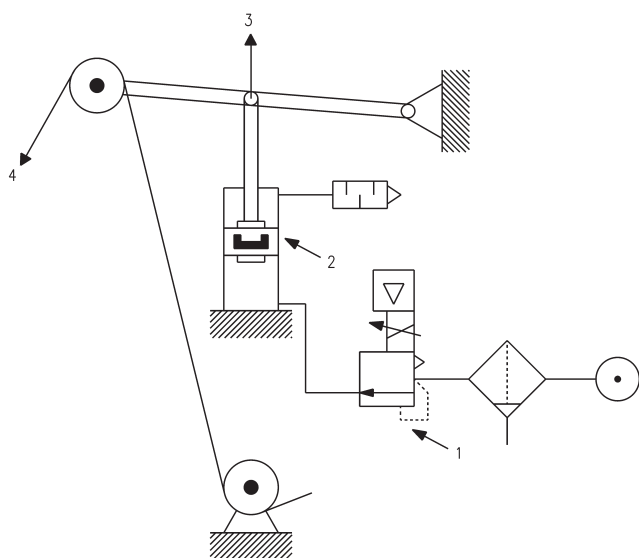

VERIN EN POUSSEE

NOTES:

- 1. Régulateur de pression de précision ou régulateur électro-pneumatique
- 2. Vérin faibles frottements
- 3. Direction de la force
- 4. Bande

VERIN EN TRACTION

Note : pour obtenir les meilleures performances, il est recommandé de connecter le régulateur de pression de précision, ou le régulateur électro-pneumatique, au vérin faibles frottements comme indiqué sur le schéma

Vérins basses températures Série 61 - DETAILS

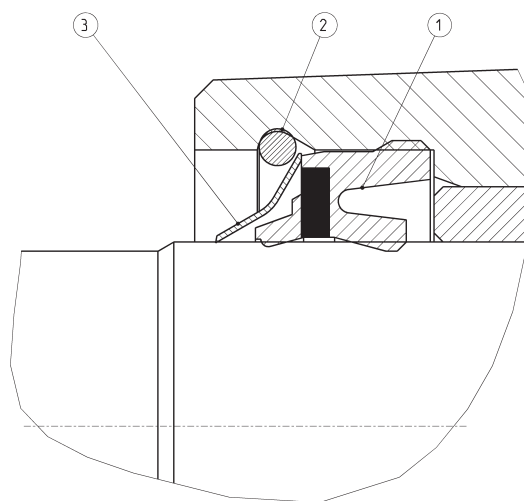
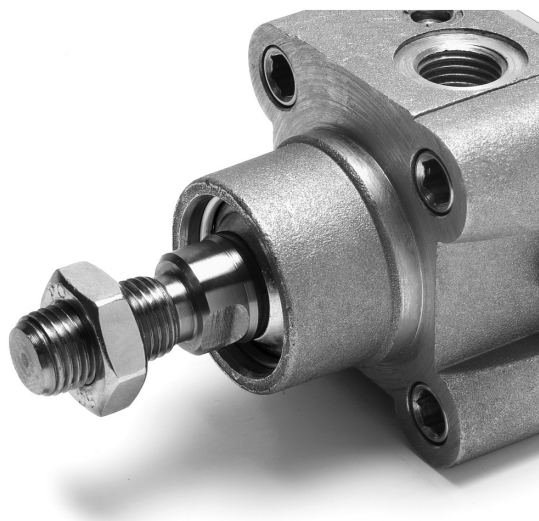

- 1 = Joint de nez
- 2 = circlips
- 3 = racleur métallique

VÉRINS SÉRIE 61

**ACCESSOIRES POUR LA SERIE 61**

VÉRINS SÉRIE 61



Chape à rotule de tige Mod. GY



Ecroû de tige Mod. U



Axe Mod. S

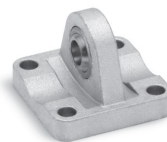

Charnière sphérique Mod. R



Bride de compensation Mod. GKF



Chape sphérique de tige Mod. GA

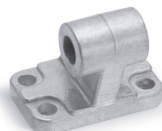

Charnière mâle à 90° Mod. ZC

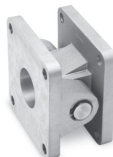

Charnière combinée Mod. C+L+S

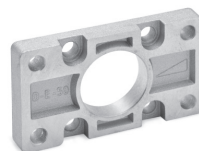

Bride avant/arrière Mod. D-E



Chape de compensation de tige Mod. GK



Charnière intermédiaire Mod. F



Jeu de pieds Mod. B

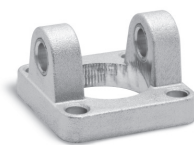

Charnière avant femelle Mod. H et C-H

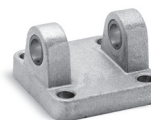

Charnière arrière femelle Mod. C et C-H

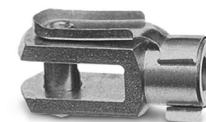

Chape de tige Mod. G

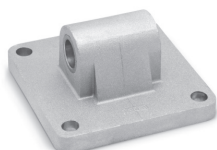

Charnière arrière mâle Mod. L



Douille spéciale écrous tirants Ø 80 et 100 mm



Jeu de paliers pour charn. interméd. Mod. BF

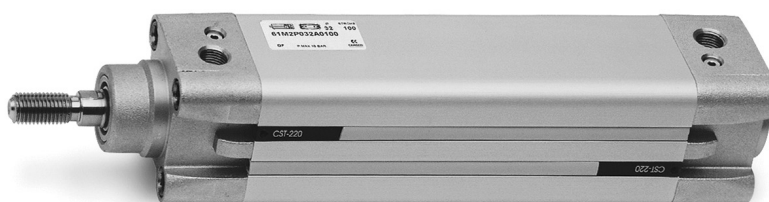

Fournis avec écrou de tige Mod. U, accessoires livrés non montés

**Vérins Série 61**

N.B.: pour les vérins simple effet, les cotes ZJ et L2 doivent être augmentées de 25 mm.



+ signifie ajouter la course

Note pour le tableau :  
\* = outil spécifique Mod. 80-62/8C (voir accessoires)

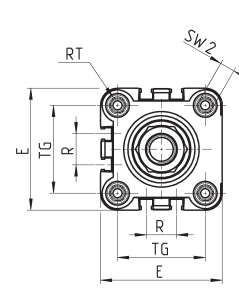
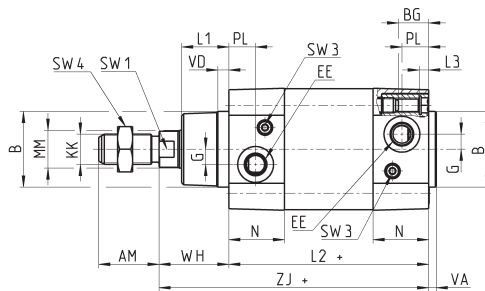

Ø32-40-50-63-125



SW 2



Ø80-100

VÉRINS SÉRIE 61

DIMENSIONS																									
Ø	AM	B	BG	E	EE	G	KK	L1	L2+	L3	MM	N	PL	R	RT	SW1	SW2	SW3	SW4	TG	VA	VD	WH	ZJ+	Course d'amortissement avant/arrière
32	22	30	16	46	G1/8	5	M10x1,25	18	94	5	12	26	14	13	M6	10	6	2	17	32,5	4	5	26	120	17 / 12
40	24	35	16	55	G1/4	5	M12x1,25	21	105	5	16	29	15	13,5	M6	13	6	2	19	38	4	5	30	135	20 / 17
50	32	40	16	64,5	G1/4	8	M16x1,5	25	106	5	20	29,5	15	16	M8	17	8	3	24	46,5	4	6	37	143	15 / 14
63	32	45	16	75	G3/8	8	M16x1,5	26	121	5	20	36,5	21	28	M8	17	8	3	24	56,5	4	6	37	158	17 / 16
80	40	45	19	93	G3/8	8	M20x1,5	30	128	0	25	36	21	30	M10	22	*	5	30	72	4	7	46	174	20 / 20
100	40	55	19,5	110	G1/2	8	M20x1,5	35	138	0	25	38,5	23	40	M10	22	*	5	30	89	4	7	51	189	21 / 19
125	54	60	23	135	G1/2	10,5	M27x2	42	160	0	32	43	23,5	50	M12	27	12	4	41	110	6	8	65	225	26 / 25

**Vérins Série 61 - tige traversante**

N.B.: pour les vérins simple effet, les cotes ZM et L2 doivent être augmentées de 25 mm.



+ signifie ajouter la course  
++ signifie ajouter 2 fois la course

Note pour le tableau :  
\* = outil spécifique Mod. 80-62/8C (voir accessoires)

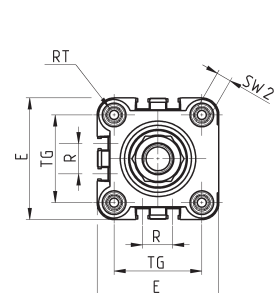
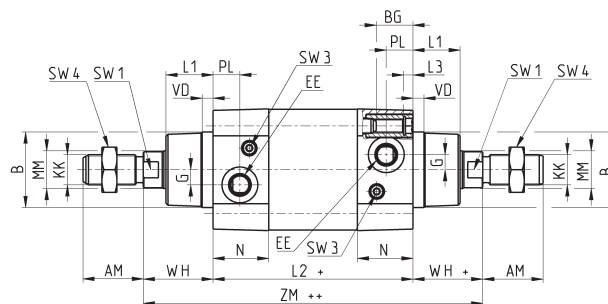

Ø32-40-50-63-125



SW 2



Ø80-100

DIMENSIONS																								
Ø	AM	B	BG	E	EE	G	KK	L1	L2+	L3	MM	N	PL	R	RT	SW1	SW2	SW3	SW4	TG	VD	WH	ZM++	Course d'amortissement avant/arrière
32	22	30	16	46	G1/8	5	M10x1,25	18	94	5	12	26	14	13	M6	10	6	2	17	32,5	5	26	146	17 / 12
40	24	35	16	55	G1/4	5	M12x1,25	21	105	5	16	29	15	13,5	M6	13	6	2	19	38	5	30	165	20 / 17
50	32	40	16	64,5	G1/4	8	M16x1,5	25	106	5	20	29,5	15	16	M8	17	8	3	24	46,5	6	37	180	15 / 14
63	32	45	16	75	G3/8	8	M16x1,5	26	121	5	20	36,5	21	28	M8	17	8	3	24	56,5	6	37	195	17 / 16
80	40	45	19	93	G3/8	8	M20x1,5	30	128	0	25	36	21	30	M10	22	*	5	30	72	7	46	220	20 / 20
100	40	55	19,5	110	G1/2	8	M20x1,5	35	138	0	25	38,5	23	40	M10	22	*	5	30	89	7	51	240	21 / 19
125	54	60	23	135	G1/2	10,5	M27x2	42	160	0	32	43	23,5	50	M12	27	12	4	41	110	8	65	290	26 / 25

Vérins Série 61 - Version Tandem

VÉRINS SÉRIE 61



+ signifie ajouter la course  
++ signifie ajouter 2 fois la course  
1 = Sortie du vérin  
2 = Rentrée du vérin

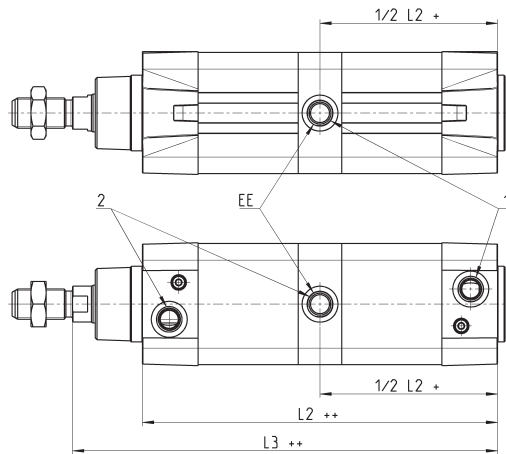

DIMENSIONS			
∅	EE	L2+	L3+
32	G1/8	172,5	197,5
40	G1/4	191,5	221,5
50	G1/4	188	225
63	G3/8	204	241
80	G3/8	225,5	271,5
100	G1/2	231	282
125	G1/2	264	329

Vérins Série 61 - Version avec bloqueur de tige



+ signifie ajouter la course

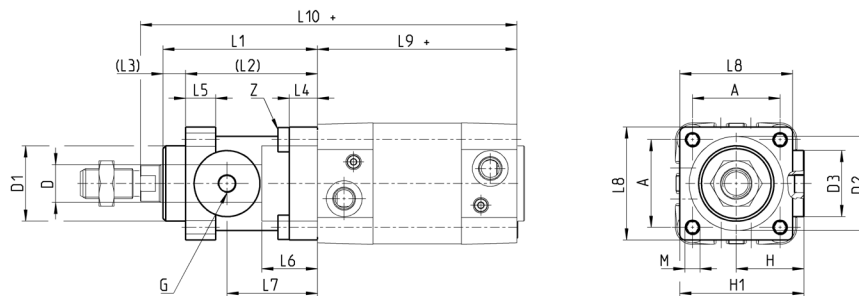

DIMENSIONS																					
∅	∅ <sub>D</sub>	∅ <sub>D1</sub>	∅ <sub>D2</sub>	∅ <sub>D3</sub>	A	G	H	H1	L1	L2	L3	L4	L5	L6	L7	L8	L9+	L10+	M	Z	
32	12	30.5	35	25	32,5	M5	25,5	46,5	58	48	10	8	13	20,5	34	45	94	160	M6	M6x20	
40	16	35	40	28	38	G1/8	30	53	65	55	10	8	13	22,5	38	50	105	178	M6	M6x20	
50	20	40	50	35	46,5	G1/8	36	64	82	70	12	15	16	29,5	48	60	106	200	M8	M6x20	
63	20	45	60	38	56,5	G1/8	40	75	82	70	12	15	16	29,5	49,5	70	121	215	M8	M8x30	
80	25	45	80	48	72	G1/8	50	95	110	90	20	18	20	35	61	90	128	254	M10	M10x35	
100	25	55	100	58	89	G1/8	58	110,5	115	100	15	18	20	39	69	105	138	269	M10	M10x35	
125	32	60	130	65	110	G1/8	80	150	167	122	45	22	30	51	86,5	140	160	350	M12	M12x40	

**Jeu de pieds Mod. B**

Matériau : acier zingué



Complet avec :  
2 pieds  
4 vis

+ signifie ajouter la course

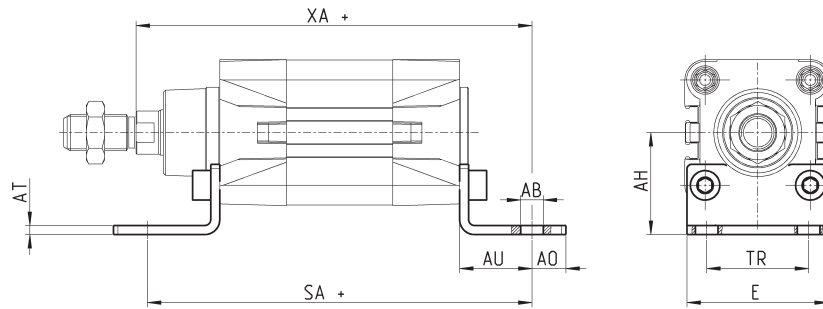

Mod.	∅	AT	SA+	XA+	TR	E	AB	AH	AO	AU	couple de serrage
B-41-32	32	4	142	144	32	45	7	32	11	24	6 Nm
B-41-40	40	4	161	163	36	53,5	10	36	15	28	6 Nm
B-41-50	50	4	170	175	45	62,5	10	45	15	32	13 Nm
B-41-63	63	5	185	190	50	73	10	50	15	32	13 Nm
B-41-80	80	6	210	216	63	92	12	63	20	41	19 Nm
B-41-100	100	6	220	230	75	108,5	14,5	71	25	41	22 Nm
B-41-125	125	7	250	270	90	132	16,5	90	25	45	26 Nm

VÉRINS SÉRIE 61

**Bride avant/arrière Mod. D-E**

Matériau : aluminium

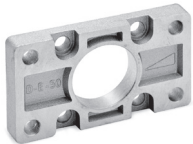

Complet avec :  
1 bride  
4 vis

+ signifie ajouter la course

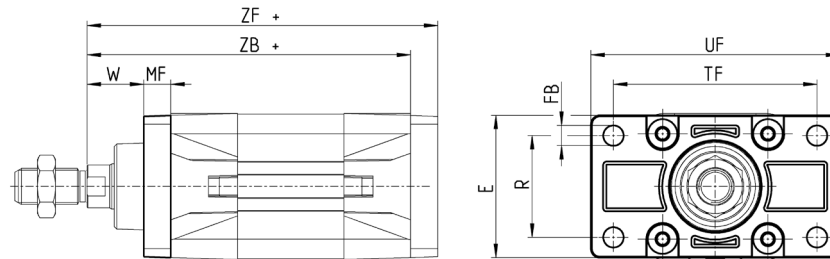

Mod.	∅	W	MF	ZB+	TF	R	UF	E	FB	ZF+	Couple de serrage
D-E-41-32	32	16	10	120	64	32	86	45	7	130	6 Nm
D-E-41-40	40	20	10	135	72	36	88	52	9	145	6 Nm
D-E-41-50	50	25	12	143	90	45	110	63	9	155	13 Nm
D-E-41-63	63	25	12	158	100	50	116	73	9	170	13 Nm
D-E-41-80	80	30	16	174	126	63	148	95	12	190	19 Nm
D-E-41-100	100	35	16	189	150	75	176	115	14	205	22 Nm
D-E-41-125	125	45	20	225	180	90	224	135	16	245	26 Nm

**Charnière arrière femelle Mod. C et C-H**

Matériau : aluminium

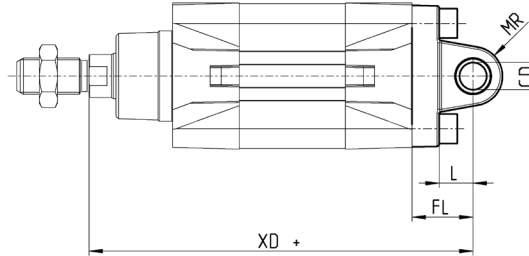
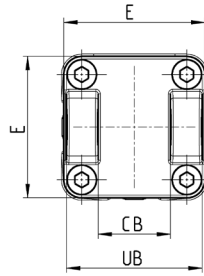
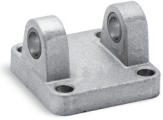

Complet avec :  
1 charnière femelle  
4 vis  
+ signifie ajouter la course

VÉRINS SÉRIE 61

Mod.	∅	CD	L	FL	XD+	MR	E	CB	UB	Couple de serrage
C-41-32	32	10	12	22	142	10	45	26	45	6 Nm
C-41-40	40	12	15	25	160	12	53.5	28	52	6 Nm
C-41-50	50	12	15	27	170	13	62.5	32	60	13 Nm
C-H-41-63	63	16	20	32	190	17	73	40	70	13 Nm
C-H-41-80	80	16	24	36	210	17	92	50	90	19 Nm
C-H-41-100	100	20	29	41	230	21	108.5	60	110	22 Nm
C-H-41-125	125	25	30	50	275	26	132	70	130	26 Nm

**Charnière avant femelle Mod. H et C-H**

Matériau : aluminium

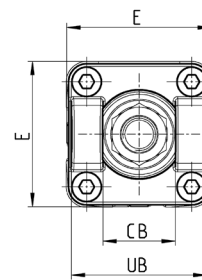
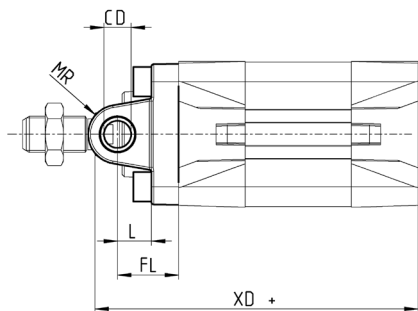
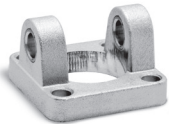

Complet avec :  
1 charnière femelle  
4 vis  
+ signifie ajouter la course

DIMENSIONS										
Mod.	∅	CB	UB	E	XD	FL	L	CD	MR	Couple de serrage
H-41-32	32	26	45	45	120	22	12	10	10	6 Nm
H-41-40	40	28	52	53.5	135	25	15	12	12	6 Nm
H-41-50	50	32	60	62.5	143	27	15	12	13	13 Nm
H-60-63	63	40	70	73	158	32	20	16	17	13 Nm
C-H-41-80	80	50	90	92	174	36	24	16	17	19 Nm
C-H-41-100	100	60	110	108.5	189	41	29	20	21	22 Nm
C-H-41-125	125	70	130	132	225	50	30	25	26	26 Nm



**Charnière arrière mâle Mod. L**

Matériau : aluminium

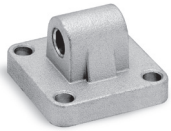

Complet avec :  
1 charnière mâle  
4 vis

+ signifie ajouter la course

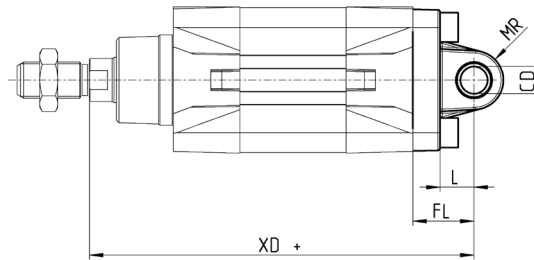
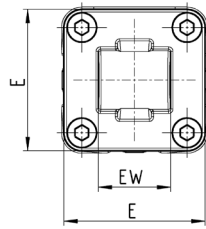

DIMENSIONS									
Mod.	∅	CD	L	FL	XD+	MR	E	EW	Couple de serrage
L-41-32	32	10	12	22	142	10	45	26	6 Nm
L-41-40	40	12	15	25	160	13	53,5	28	6 Nm
L-41-50	50	12	15	27	170	13	62,5	32	13 Nm
L-41-63	63	16	20	32	190	17	73	40	13 Nm
L-41-80	80	16	24	36	210	17	92	50	19 Nm
L-41-100	100	20	29	41	230	21	108,5	60	22 Nm
L-41-125	125	25	30	50	275	26	132	70	26 Nm

**Charnière intermédiaire Mod. F**

Matériau : acier zingué



Complet avec :  
1 charnière intermédiaire  
4 plots de serrage  
4 vis de serrage

+ signifie ajouter la course

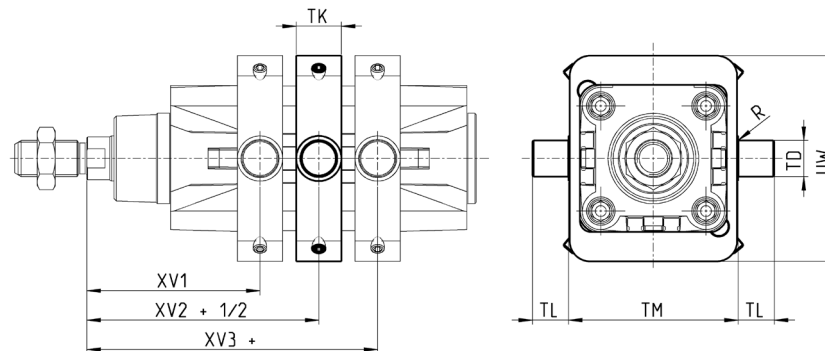

DIMENSIONS										
Mod.	∅	XV1	XV2	XV3	TM	TK	TD	TL	UW	R
F-61-32	32	61	73	85	50	18	12	12	65	0,1
F-61-40	40	69	82,5	96	63	20	16	16	75	0,15
F-61-50	50	76,5	90	103,5	75	20	16	16	91	0,15
F-61-63	63	86	97,5	109	90	25	20	20	94	0,15
F-61-80	80	94,5	110	125,5	110	25	20	20	130	0,15
F-61-100	100	104,5	120	135,5	132	30	25	25	145	0,2
F-61-125	125	123	145	167	160	30	25	25	155	0,2

**Charnière combinée Mod. C+L+S**

Matériau : aluminium

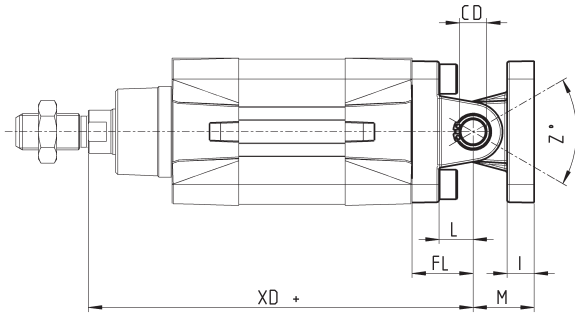
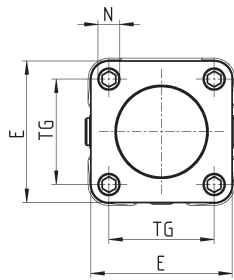
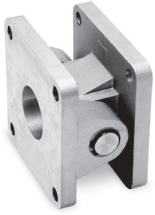

+ signifie ajouter la course

VÉRINS SÉRIE 61

DIMENSIONS												
Mod.	∅	E	TG	<sub>g</sub> N	XD+	<sub>g</sub> CD	L	FL	I	M	Z° (max)	Couple de serrage
C+L+S	32	45	32.5	6.5	142	10	12	22	10	22	30	6 Nm
C+L+S	40	53.5	38	6.5	160	12	15	25	10	25	40	6 Nm
C+L+S	50	62.5	46.5	9	170	12	15	27	12	27	25	13 Nm
C+L+S	63	73	56.5	9	190	16	20	32	12	32	36	13 Nm
C+L+S	80	92	72	11	210	16	24	36	12	36	34	19 Nm
C+L+S	100	108.5	89	11	230	20	29	41	12	41	38	22 Nm
C+L+S	125	132	110	13	275	25	30	50	25	50	30	26 Nm

**Charnière mâle à 90° Mod. ZC**

CETOP RP 107P  
Matériau : aluminium

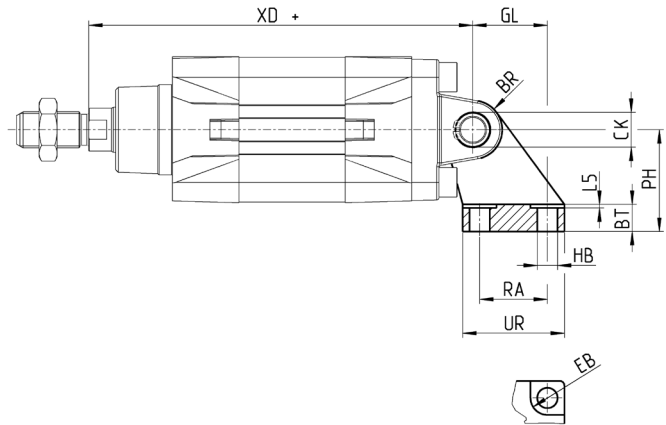
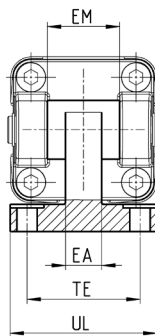
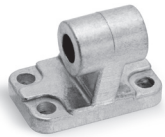

Complet avec :  
1 charnière mâle

+ signifie ajouter la course

DIMENSIONS																
Mod.	∅	EB	CK	HB	XD+	TE	UL	EA	GL	L5	RA	EM	UR	PH	BT	BR
ZC-32	32	11	10	6,6	142	38	51	10	21	1,6	18	26	31	32	8	10
ZC-40	40	11	12	6,6	160	41	54	15	24	1,6	22	28	35	36	10	11
ZC-50	50	15	12	9	170	50	65	16	33	1,6	30	32	45	45	12	13
ZC-63	63	15	16	9	190	52	67	16	37	1,6	35	40	50	50	14	15
ZC-80	80	18	16	11	210	66	86	20	47	2,5	40	50	60	63	14	15
ZC-100	100	18	20	11	230	76	96	20	55	2,5	50	60	70	71	17	19
ZC-125	125	20	25	14	275	94	124	30	70	3,2	60	70	90	90	20	22,5

**Charnière sphérique Mod. R\***

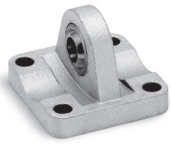

Matériau : aluminium  
\* non selon norme ISO 15552

Complet avec :  
1 charnière mâle sphérique  
4 vis

+ signifie ajouter la course

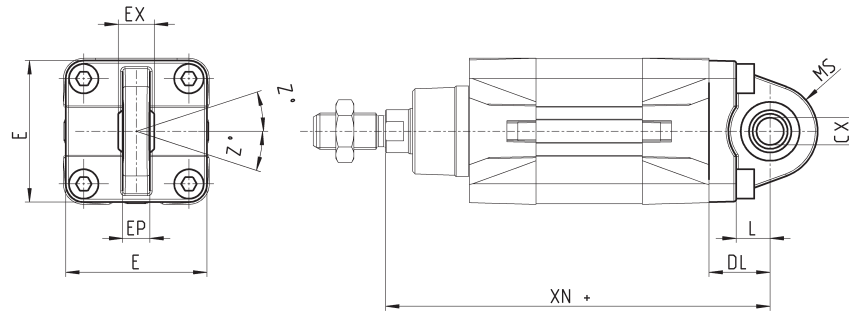

DIMENSIONS											
Mod.	∅	∅CX	L	DL	XN+	MS	E	EX	EP	Z	Couple de serrage
R-41-32	32	10	12	22	142	18	45	14	10.5	4	6 Nm
R-41-40	40	12	15	25	160	18	53.5	16	12	4	6 Nm
R-41-50	50	12 *	15	27	170	21	62.5	16 *	12 *	4	13 Nm
R-41-63	63	16	20	32	190	23	73	21	15	4	13 Nm
R-41-80	80	16 *	24	36	210	28	92	21 *	15 *	4	19 Nm
R-41-100	100	20	29	41	230	30	108.5	25	18	4	22 Nm
R-41-125	125	30	30	50	275	40	140	37	25	4	26 Nm

**Jeu de paliers pour charnière intermédiaire Mod. BF**

Matériau : aluminium

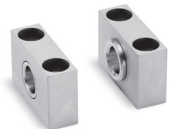

Complet avec :  
2 supports

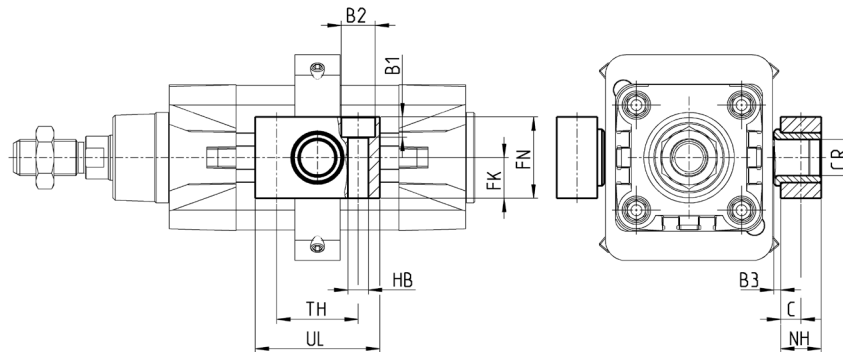

Mod.	∅	∅CR	NH	C	B3	TH	UL	FK	FN	B1	B2	HB
BF-32	32	12	15	7,5	3	32	46	15	30	6,8	11	6,6
BF-40-50	40 - 50	16	18	9	3	36	55	18	36	9	15	9
BF-63-80	63 - 80	20	20	10	3	42	65	20	40	11	18	11
BF-100-125	100 - 125	25	25	12,5	3,5	50	75	25	50	13	20	14

**Accessoire pour le montage du distributeur sur le vérin**

La barrette de raccordement Mod. PCV permet le montage d'un distributeur ou électro-distributeur directement sur le vérin, formant ainsi un ensemble compact.

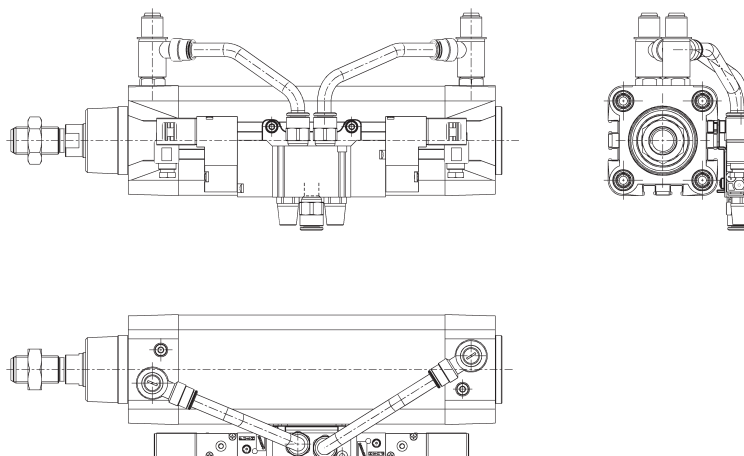

VÉRINS SÉRIE 61

Mod.	
PCV-61-K3	Pour distributeurs/électro-distributeurs Série 3 1/8"
PCV-61-K4	Pour distributeurs/électro-distributeurs Série 4 1/4"
PCV-62-KEN	Pour distributeurs/électro-distributeurs Série EN
PCV-61-K8	Pour distributeurs/électro-distributeurs Série 3 1/4"

**Axe Mod. S**



Complet avec :  
1 axe (Inox 303)  
2 anneaux élastiques (acier)

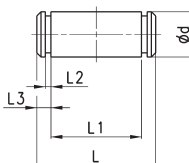

DIMENSIONS							
Mod.	Ø	d	L	L1	L2	L3	
S-32	32	10	52	46	1,1	3	
S-40	40	12	59	53	1,1	3	
S-50	50	12	67	61	1,1	3	
S-63	63	16	77	71	1,1	3	
S-80	80	16	97	91	1,1	3	
S-100	100	20	121	111	1,3	5	
S-125	125	25	140,5	132	1,3	4,25	

**Chape sphérique de tige Mod. GA**



ISO 8139  
Matériau : acier zingué

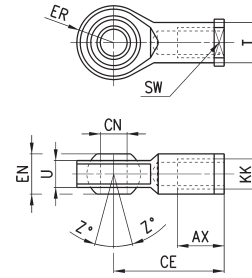

Mod.	$\varnothing_{CN}^{(H7)}$	U	EN	ER	AX	CE	KK	$\varnothing_T$	Z	SW
GA-32	10	10,5	14	14	20	43	M10X1,25	15	6,5	17
GA-40	12	12	16	16	22	50	M12X1,25	17,5	6,5	19
GA-50-63	16	15	21	21	28	64	M16X1,5	22	7,5	22
GA-80-100	20	18	25	25	33	77	M20x1,5	27,5	7	30
GA-41-125	30	25	37	37	51	110	M27x2	40	7,5	41

**Chape à rotule de tige Mod.GY**



Matériau : Zama et acier zingué

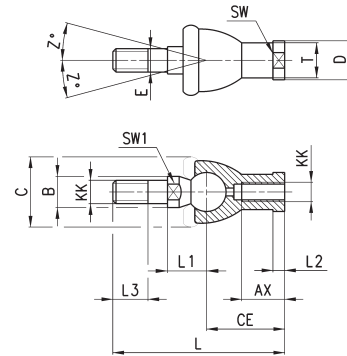

DIMENSIONS																
Mod.	$\varnothing$	KK	L	CE	L2	AX	SW	SW1	L1	L3	$\varnothing_T$	$\varnothing_D$	E	$\varnothing_B$	C	Z
GY-32	32	M10X1,25	74	35	6,5	18	17	11	19,5	15	15	19	10	14	28	15
GY-40	40	M12X1,25	84	40	6,5	20	19	17	21	17	17,5	22	12	19	32	15
GY-50-63	50-63	M16X1,5	112	50	8	27	22	19	27,5	23	22	27	16	22	40	11
GY-80-100	80-100	M20x1,5	133	63	10	38	30	24	31,5	25	27,5	34	20	27	45	7,5

**Chape de tige Mod. G**

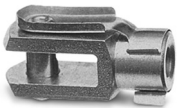

Matériau : acier zingué  
ISO 8140

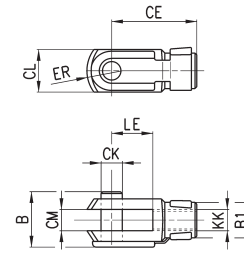

Mod.	$\varnothing_{CK}$	LE	CM	CL	ER	CE	KK	B	$\varnothing_{B1}$
G-25-32	10	20	10	20	12	40	M10 X 1,25	26	18
G-40	12	24	12	24	14	48	M12 X 1,25	32	20
G-50-63	16	32	16	32	19	64	M16 X 1,5	40	26
G-80-100	20	40	20	40	25	80	M20 X 1,5	48	34
G-41-125	30	54	30	55	38	110	M27 X 2	74	48

**Ecrou de tige Mod. U**



UNI EN ISO 4035  
Matériau : acier zingué

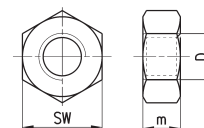

DIMENSIONS			
Mod.	D	m	SW
U-25-32	M10X1,25	6	17
U-40	M12X1,25	7	19
U-50-63	M16X1,5	8	24
U-80-100	M20x1,5	9	30
U-41-125	M27x2	12	41

Chape de compensation de tige Mod. GK

Matériau : acier zingué

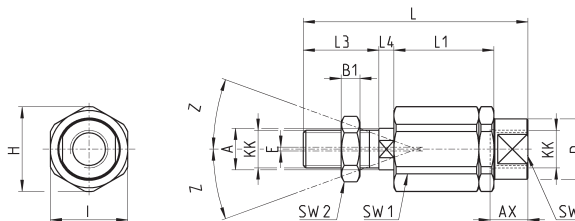

VÉRINS SÉRIE 61

DIMENSIONS																	
Mod.	∅	KK	L	L1	L3	L4	gA	gD	H	I	SW	SW1	SW2	B1	AX	Z	E
GK-25-32	25-32	M10x1,25	71,5	35	20	7,5	14	22	32	30	19	12	17	5	22	4	2
GK-40	40	M12x1,25	75,5	35	24	7,5	14	22	32	30	19	12	19	6	22	4	2
GK-50-63	50-63	M16x1,5	104	53	32	10	22	32	45	41	27	20	24	8	30	3	2
GK-80-100	80-100	M20x1,5	119	53	40	10	22	32	45	41	27	20	30	10	37	3	2
GK-125	125	M27x2	147	60	54	10	32	57	70	65	54	24	41	12	48	4	2

Bride de compensation de tige Mod. GKF

Matériau : acier zingué

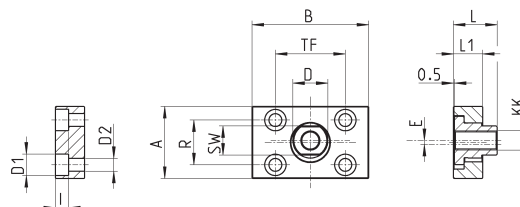

DIMENSIONS														
Mod.	∅	KK	A	B	R	TF	L	L1	I	∅ D	∅ D1	∅ D2	SW	E
GKF-25-32	32	M10x1,25	37	60	23	36	22,5	15	6,8	18	11	6,6	15	2
GKF-40	40	M12x1,25	56	60	38	42	22,5	15	9	20	15	9	15	2,5
GKF-50-63	50-63	M16x1,5	80	80	58	58	26,5	15	10,5	25	18	11	22	2,5
GKF-80-100	80-100	M20x1,5	90	90	65	65	32,5	20	13	30,5	20	14	27	2,5
GKF-125	125	M27x2	90	90	65	65	35,5	20	13	40	20	14	36	4

Douille spéciale pour les écrous de tirants D.80 et 100 mm

Matériau : acier dur

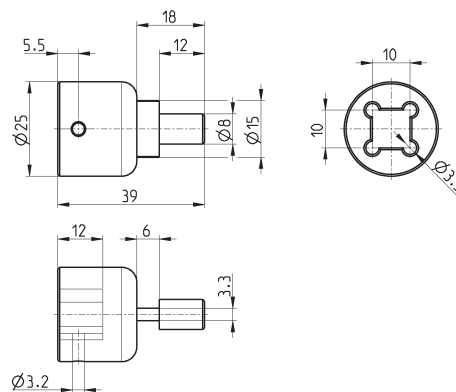
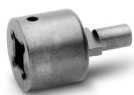

Mod.
80-62/8C