

CAR(S) | CLAPETS ANTI-RETOUR

Clapet anti-retour avec ressort et clapet remplaçables.

APPLICATIONS

- Gaz purs et ultra purs
- Gaz combustibles
- Gaz oxydants
- Gaz toxiques et corrosifs
- Gaz radioactifs
- Gaz rares

PRINCIPALES CARACTÉRISTIQUES & AVANTAGES

- Test de fuite à l'hélium 100 % effectué sur toutes les vannes
- Numéro de série individuel pour une traçabilité assurée
- Électro-polissage
- Dégraissage 100% pour utilisation en oxygène
- Extension cryogénique disponible



DIMENSIONS

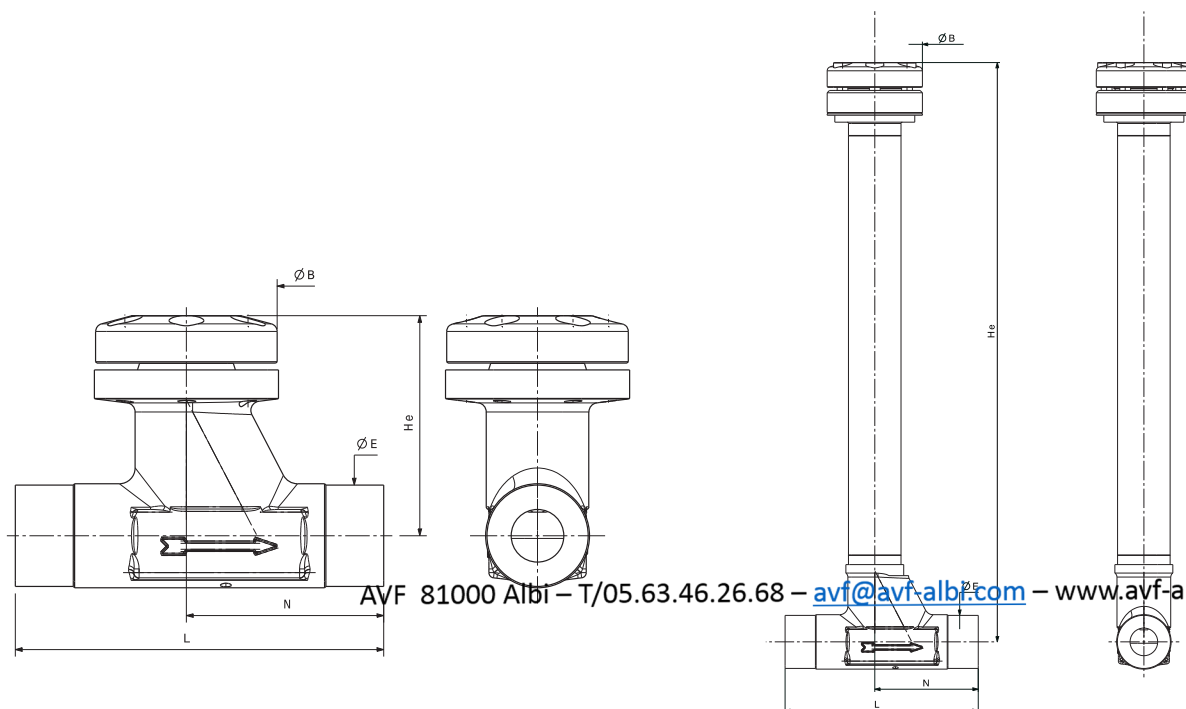

AVF 81000 Albi – T/05.63.46.26.68 – avf@avf-albi.com – www.avf-albi.com

CARACTÉRISTIQUES TECHNIQUES

Fluides	Gaz ou liquides standard, haute pureté et ultra haute pureté, gaz ou liquides corrosifs	Plage de température	77,15 K à 523,15 K (-196°C à +250°C)*	Taux de fuite d'hélium max. (test par aspersion)	≤ 1,10 ⁻¹⁰ Pa.m ³ .s ⁻¹
Pression de service max.	Voir tableau ci-dessous	Débit (Cv)	-	Taux de fuite d'hélium max. (test à travers le siège)	≤ 1,10 ⁻⁶ Pa.m ³ .s ⁻¹ *
Pression de service de l'actionneur pneumatique	-	Diamètre nominal du siège	Voir tableau ci-dessous		

* selon les dimensions de la vanne, le type de gaz et le matériau du siège

MATÉRIAUX UTILISÉS

	Pièces	Matériau
Pièces en contact avec le gaz	Corps	SS 316L
	Siège	PCTFE ou Vespel
	Garniture tête/corps	UNS N02201 (nickel)
Pièces sans contact avec le gaz	Tête	SS 316L

TRAITEMENT DE SURFACE

-	EP4	EP2
Ra 0,8 µm	Ra 0,4 µm EP	Ra 0,25 µm EP

TEMPÉRATURE DE SERVICE

Siège (type de commande)	Température de service
PCTFE / PVDF (commande manuelle & pneumatique*)	77,15 K à 523,15 K (-196°C à +250°C)
Vespel® (manuel & pneumatique*)	77,15 K à 523,15 K (-196°C à +250°C)

DIAMÈTRE DU SIÈGE / PRESSION DE SERVICE MAX. / PRESSION D'OUVERTURE

Vanne	Diamètre du siège	Pression de service max.	Pression d'ouverture Δp
CAR8	8mm	200 bar**	1,00 bar
CAR12	12mm	200 bar**	0,70 bar
CAR20	20mm	100 bar**	0,70 bar
CAR32	32mm	100 bar**	0,35 bar
CAR50	50mm	45 bar**	0,50 bar
CAR80	50mm	30 bar**	0,50 bar
CARS20	20mm	10 bar**	0,70 bar
CARS12	12mm	10 bar**	0,70 bar

DIMENSIONS DU MODÈLE MANUEL

MAN.	CAR8	CAR12	CARS12 ²	CAR20	CARS20 ²	CAR32	CAR50	CAR80
ØB	48mm	70mm	69mm	70mm	69mm	108mm	135mm	199mm
ØE (max.)	22,5mm	31,5mm	31,5mm	38,5mm	34mm	52mm	77mm	120mm
He	45mm	75mm	420mm	83,5mm	420mm	104mm	128mm	181mm
L	90mm	140mm	140mm	140mm	140mm	180mm	250mm	400mm
N	45mm	70mm	70mm	75mm	65mm	110mm	150mm	235mm
Longueur avec FV (mm)	1/4":145,3-1/2":120,9	1/2":176,1-3/4":196	1/2":176,1-3/4":196	3/4":238-1":210	3/4":238-1":210	-	-	-

CONFIGURATEUR DE PRODUIT

CAR	Dimensions		Matériau du corps		Matériau du siège		Raccordement ¹		Traitement de surface		Options	
	12		I		/K		BWO 19,05X1,65mm		EP4			
	Siège Ø8mm	08	SS316L	I	PCTFE	/K	Soudure orbitale bout-à-bout	BWO	Ra 0,8µm	-	Pas d'options	
	Siège Ø12mm	12			PI (Vespel®)	/V	Soudure bout-à-bout	BW	Ra 0,4µm (électropoli)	EP4	Patte de fixation ³	
	Siège Ø20mm	20					Soudure à emboîtement	SW	Ra 0,25µm (électropoli)	EP2		
	Siège Ø32mm	32					Étanchéité de surface métallique - mâle	MV				
	Siège Ø50mm	50					Étanchéité de surface métallique - femelle	FV				
	Siège Ø80mm	80										