

HP9000 | VANNES À SOUFFLET

Vanne d'arrêt à soupape avec garniture à soufflets remplaçable. Compatible haute pression à température cryogénique. Commande par volant ou actionneur pneumatique.

Disponible avec actionneur manuel



APPLICATIONS

- Recommandées pour l'azote liquide et l'oxygène liquide
- Vide
- Gaz ou liquides purs et ultra purs
- Gaz ou liquides combustibles
- Gaz ou liquides oxydants
- Gaz ou liquides toxiques et corrosifs
- Gaz ou liquides radioactifs
- Gaz rares ou liquides inertes



PRINCIPALES CARACTÉRISTIQUES & AVANTAGES

- Test de fuite à l'hélium 100 % effectué sur toutes les vannes
- Soufflet métallique durable garantissant une grande étanchéité interne/externe
- Matériau du siège spécifique au fluide dans les options standard : Métal - métal sur demande
- Indicateur visuel Ouvert-Fermé pour les modèles manuels et pneumatiques
- Numéro de série individuel pour une traçabilité assurée
- Résistance interne à la corrosion disponible en option : soufflet Hastelloy®
- Électro-polissage
- Dégraissage 100% pour utilisation en oxygène
- Extension cryogénique

DIMENSIONS

Modèle manuel

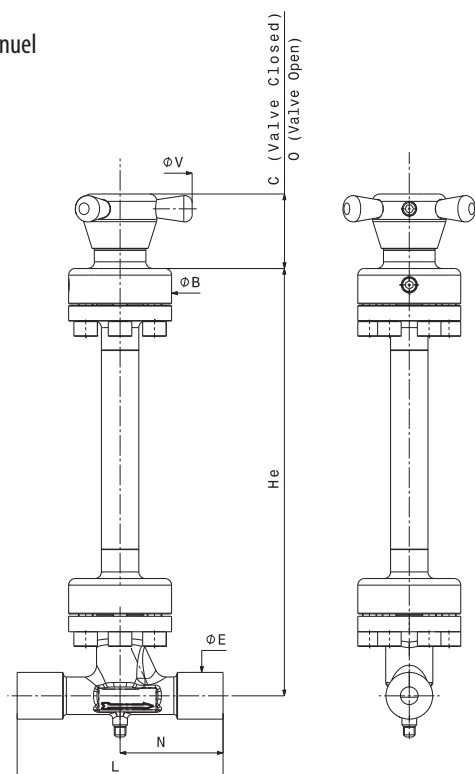

Modèle pneumatique

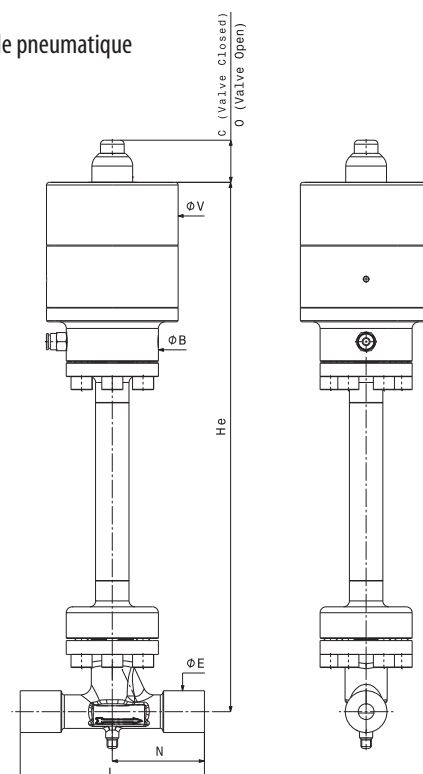

CARACTÉRISTIQUES TECHNIQUES

Fluides	Gaz ou liquides standard, haute pureté et ultra haute pureté, gaz ou liquides corrosifs	Plage de température	77,15 K à 523,15 K (-196°C à +250°C)*	Taux de fuite d'hélium max. (test par aspersion)	≤ 1,10 ⁻¹⁰ Pa.m ³ .s ⁻¹
Pression de service max.	24 MPa (240 bar)*	Débit (Cv)	Voir tableau ci-dessous	Taux de fuite d'hélium max. (test à travers le siège)	≤ 3,10 ⁻¹⁰ Pa.m ³ .s ⁻¹
Pression de service de l'actionneur pneumatique	0,5 - 0,7 MPa (5 - 7 bar)	Diamètre nominal du siège	Voir tableau ci-dessous		

* selon le type de gaz et le matériau du siège

MATÉRIAUX UTILISÉS

	Pièces	Matériau
Pièces en contact avec le gaz	Corps	SS 316L
	Siège	PCTFE ou Vespel
	Soufflet	SS 316L
	Garniture tête/corps	UNS N02201 (nickel)
Pièces sans contact avec le gaz	Volant	Aluminium anodisé
	Actionneur	SS 316L et aluminium anodisé peint
	Autres	SS 430F et C38500

TRAITEMENT DE SURFACE

-	EP4	EP2
Ra 0,8 µm	Ra 0,4 µm EP	Ra 0,25 µm EP

TEMPÉRATURE DE SERVICE

Siège (type de commande)	Température de service
PCTFE / PVDF (commande manuelle & pneumatique*)	77,15 K à 523,15 K (-196°C à +250°C)
Vespel® (manuel & pneumatique*)	77,15 K à 523,15 K (-196°C à +250°C)

DIAMÈTRE DU SIÈGE / DÉBIT

Vanne	Diamètre du siège	Débit (Cv)
HP9008-N	8mm	1,2
HP9012-N	12mm	2,15
HP9008-C	8mm	0,77
HP9012-C	12mm	1,91

Autres dimensions sur demande

DIMENSIONS DU MODÈLE MANUEL

MAN.	HP9008 MI	HP9012 MI
C	49mm	49mm
O	52mm	53mm
ØB	70mm	70mm
ØE (max.)	22,5mm	31,5mm
ØV	100mm	100mm
He	290,5mm	290,5mm
L	90mm	140mm
N	45mm	70mm
Longueur avec FV (mm)	1/4":145,3-1/2":120,9	1/2":176,1-3/4":196

DIMENSIONS DU MODÈLE PNEUMATIQUE

MAN.	HP9008 NC/NO	HP9012 NC/NO
C	32mm	32mm
O	35mm	36mm
ØB	70mm	70mm
ØE (max.)	22,5mm	31,5mm
ØV	100mm	100mm
He	376,5mm	402,5mm
L	90mm	140mm
N	45mm	70mm
Longueur avec FV (mm)	1/4":145,3-1/2":120,9	1/2":176,1-3/4":196

CONFIGURATEUR DE PRODUIT

	Dimensions	Type	Commande	Matériau du corps	Matériau du siège	Raccordement ¹	Traitement de surface	Options ²
HP 90	12	-C	MI	I	/K	BW0 19,05X1,65mm	EP4	-
	Siège Ø8mm	Pour gaz oxydants ³	-C Manuel	MI SS316L	I PCTFE	/K Soudure orbitale bout-à-bout	BWO Ra 0,8µm	- Pas d'options
	Siège Ø12mm	Pour gaz non oxydants	-N Pneumatique ouverte par défaut	NO Hastelloy	H PI (Vespel®)	/V Soudure bout-à-bout	BW Ra 0,4µm (électropoli)	EP4 Sode
			Pneumatique fermée par défaut	NC Monel 400	M	Étanchéité de surface métallique - mâle	MV Ra 0,25µm (électropoli)	EP2 Purge actionneur pour H ₂
						Étanchéité de surface métallique - femelle	FV	Électrovanne
								Doubles fins de course
								Détecteurs de proximité (ATEX)
								Port de purge ¹
								Forme de corps angulaire